

# Llums i Ombres de Muntanya

Luis Miguel Soriano

Memòria tècnica  
Exposició itinerant



**Diputació Tarragona**

# Índex

1. Presentació de l'exposició
2. Concepte expositiu
3. Composició de l'exposició
4. Tipologies d'estructures
5. Temàtiques de l'exposició
6. Sistema expositiu i muntatge
7. Fitxa tècnica

# 1. Presentació de l'exposició

Mitjançant aquesta exposició itinerant, **Luis Miguel Soriano** comparteix la seva passió per la muntanya, interpretant el paisatge des d'una mirada **pictòrica**.

La proposta posa l'accent en el context en què han estat captades les imatges i trasllada a l'espai expositiu alguns elements vinculats a l'**escalada d'alta muntanya**. El conjunt incorpora també diverses idees i experiències pròpies de l'**alpinisme**.

L'exposició es configura com una **ruta visual** formada per **14 estructures expositives**, que permeten la seva adaptació a espais amb formes i plantes diferents.

## 2. Concepte expositiu

L'exposició s'articula al voltant de diferents **temàtiques visuals** que exploren diverses maneres d'experimentar el paisatge.

Les imatges recullen moments, atmosferes i situacions vinculades a l'experiència de l'alta muntanya: la llum, les condicions meteorològiques, la presència humana o la contemplació del territori.

A través d'aquest conjunt de fotografies, el projecte proposa una mirada que combina **experiència personal, observació del paisatge i interpretació artística.**

### 3. Composició de l'exposició

L'exposició està formada per 14 estructures expositives, organitzades a partir de 6 models. Aquest sistema modular permet adaptar la instal·lació a diferents espais expositius.

Els models combinen formats panoràmics i verticals, generant un recorregut visual dinàmic dins de l'espai.

Relació de models:

- Model 1 — 2 estructures
- Model 2 — 3 estructures
- Model 3 — 3 estructures
- Model 4 — 2 estructures
- Model 5 — 2 estructures
- Model 6 — 2 estructures

## 4. Tipologies d'estructures

A continuació es presenten els diferents models d'estructura que formen part de la instal·lació expositiva.

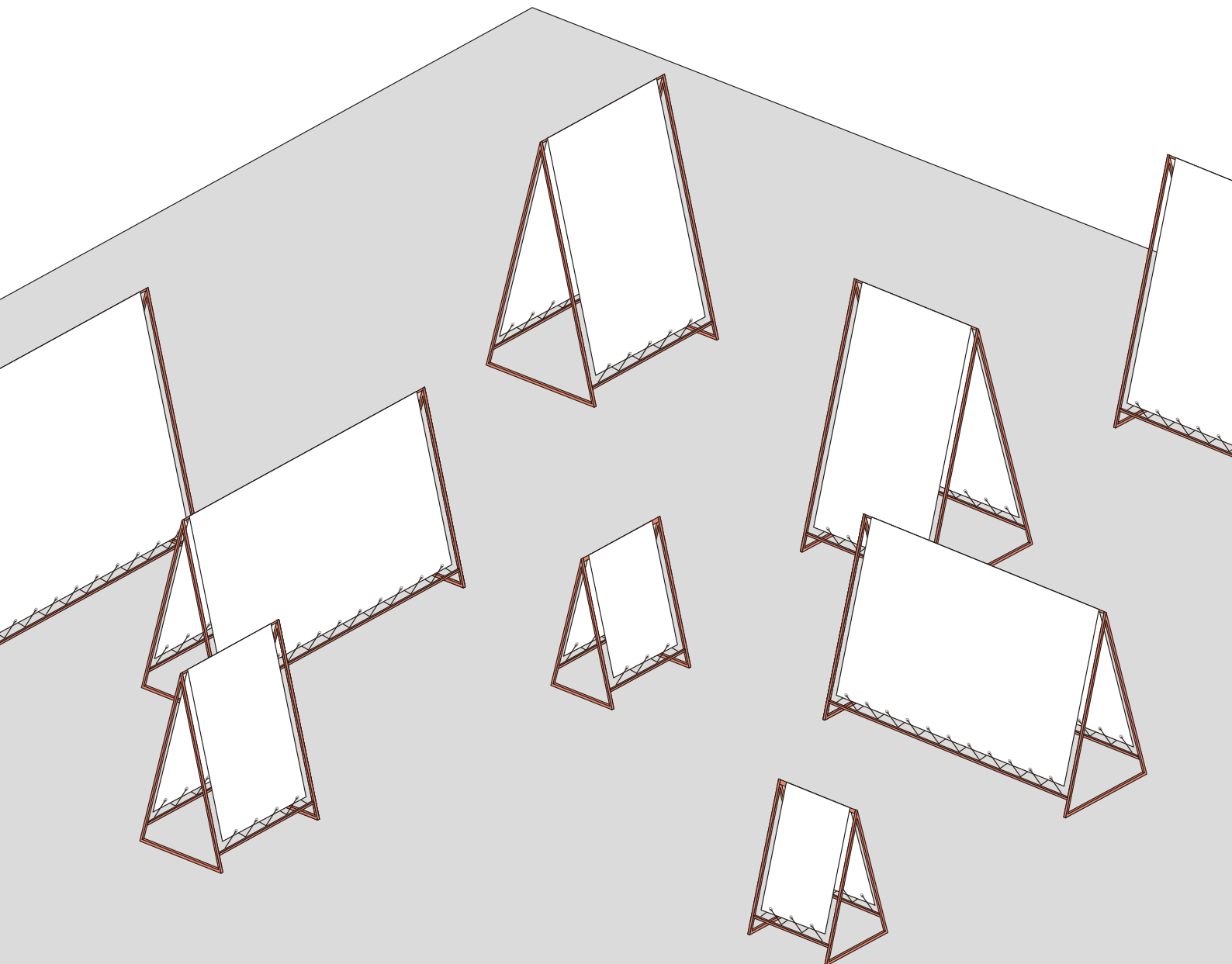

# Model 1

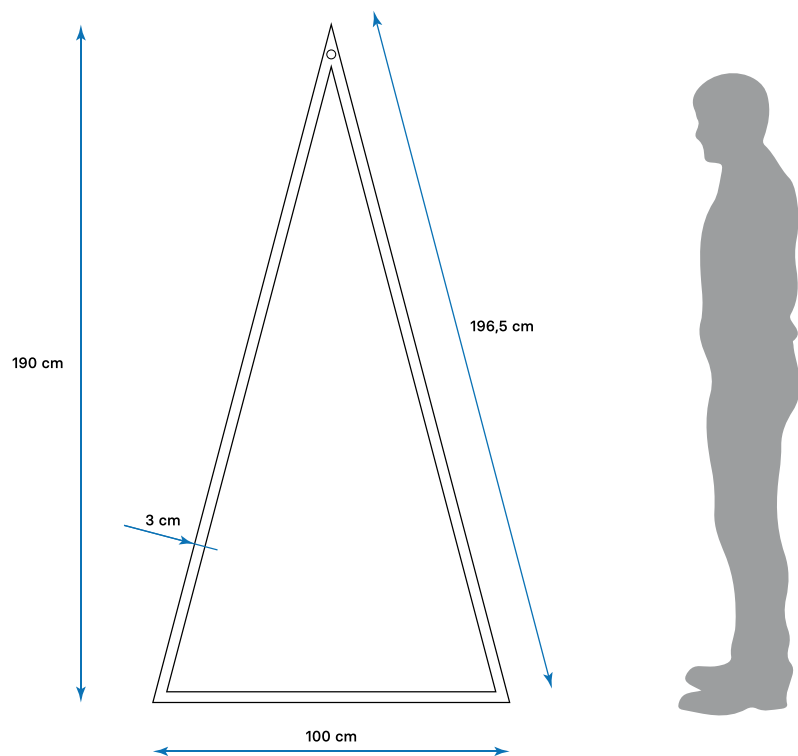
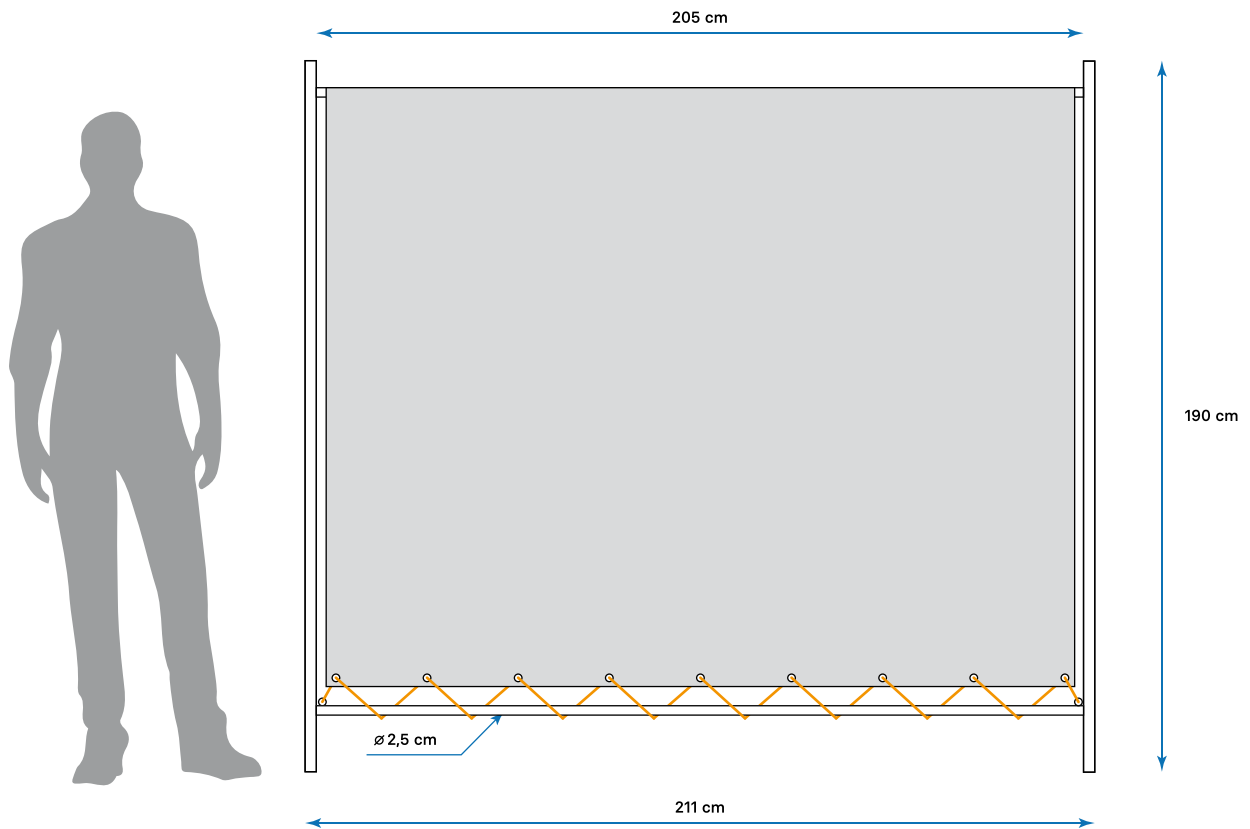

# Model 2

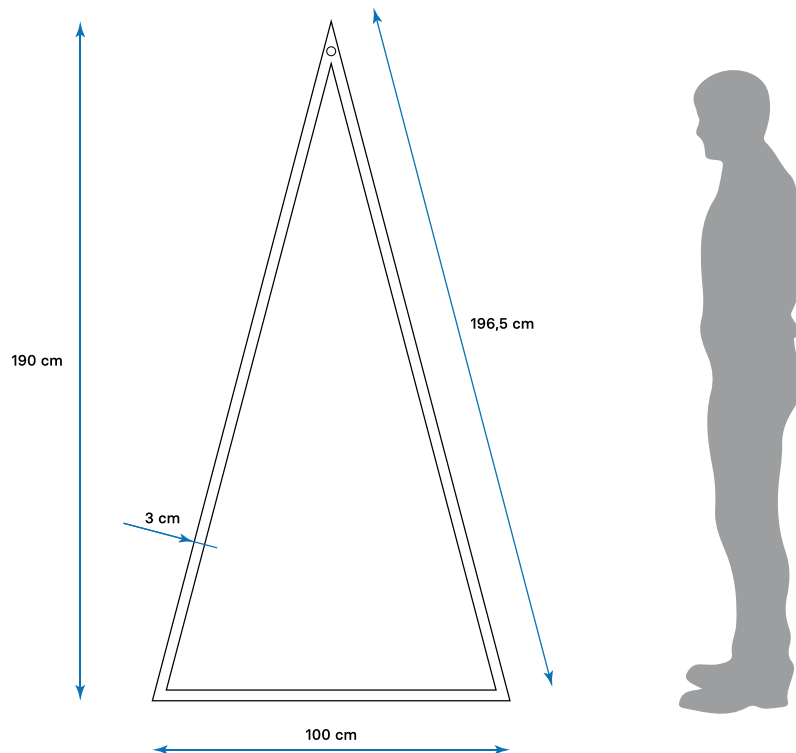
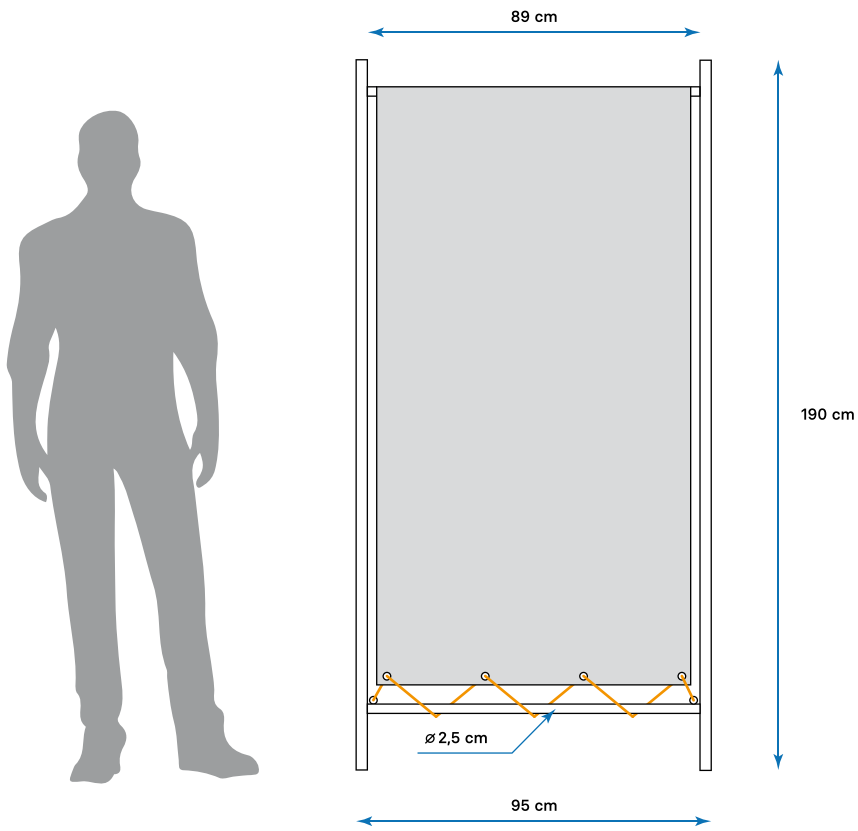

# Model 3

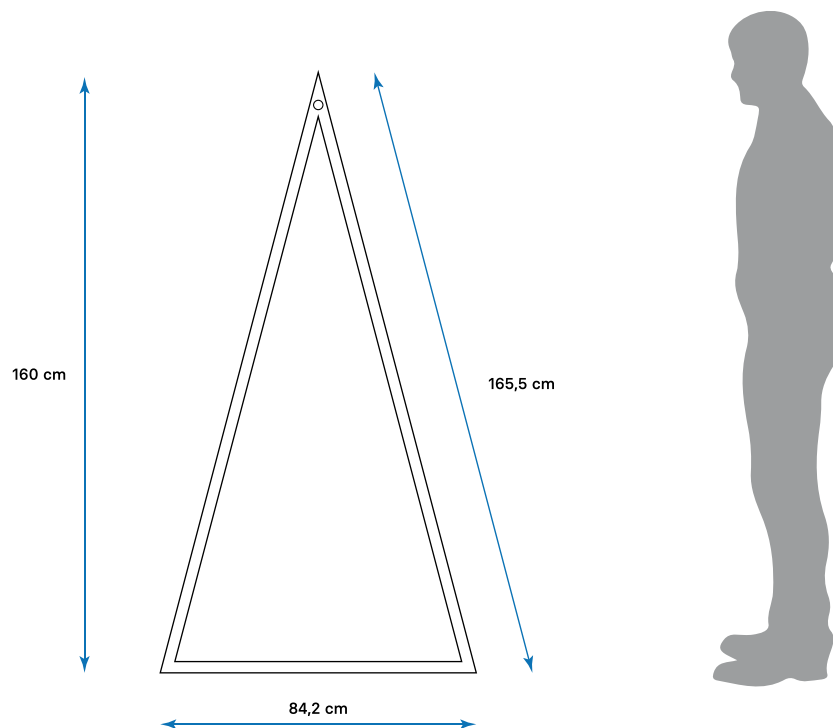
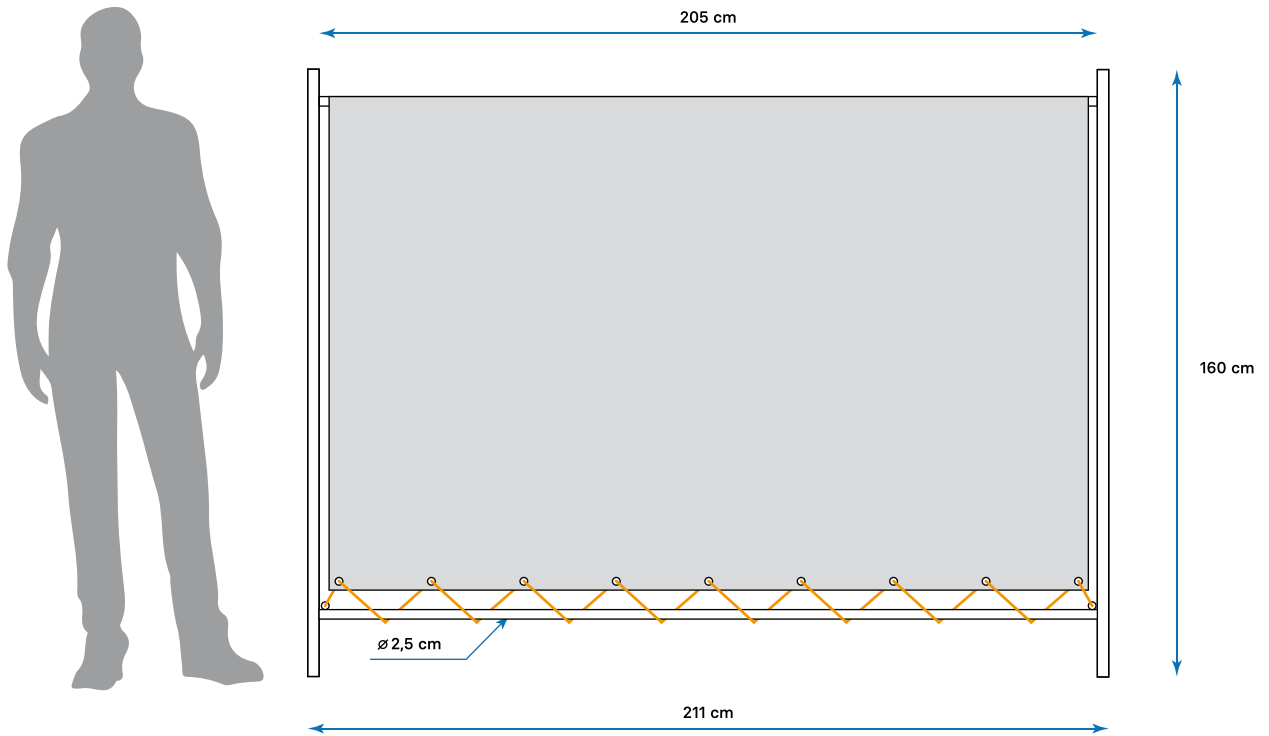

# Model 4

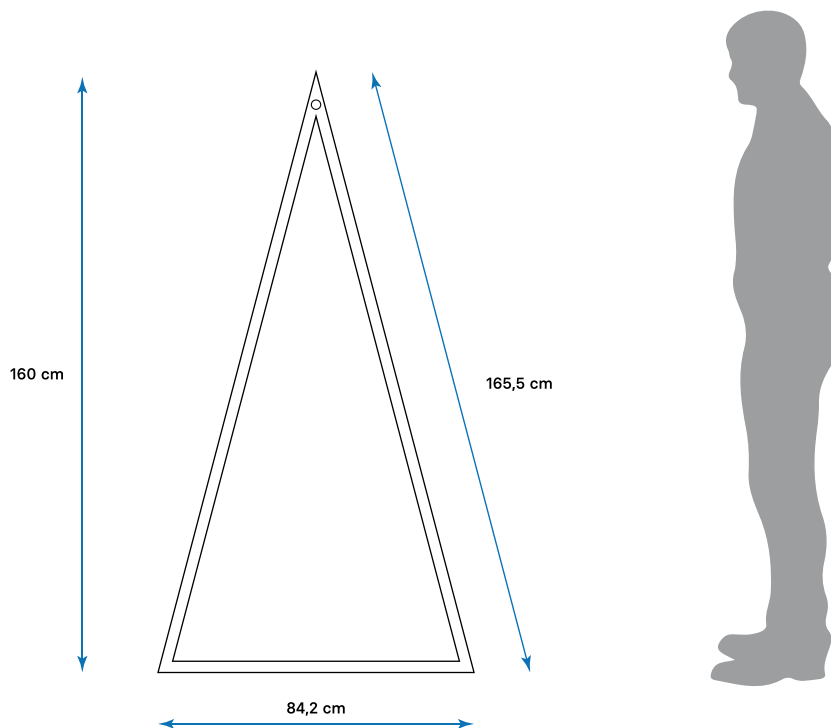
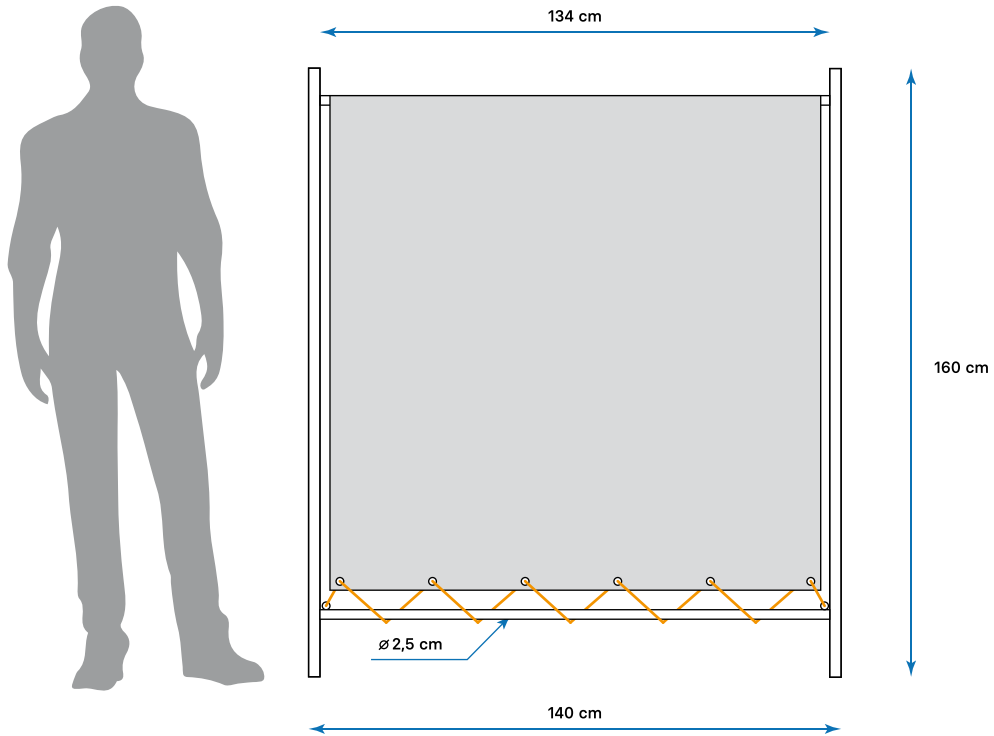

# Model 5

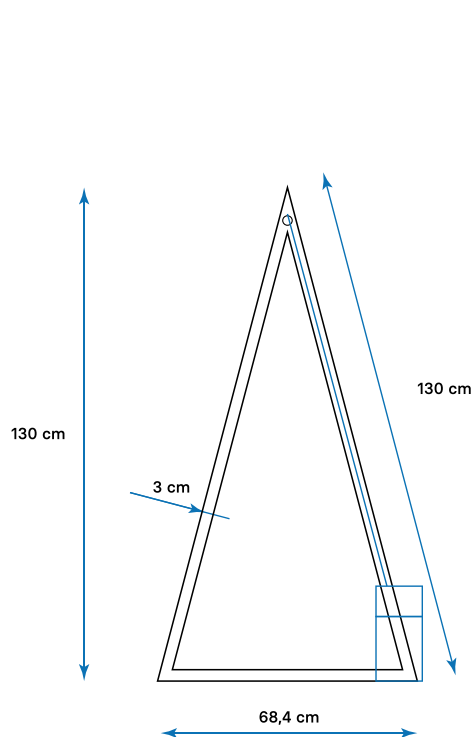
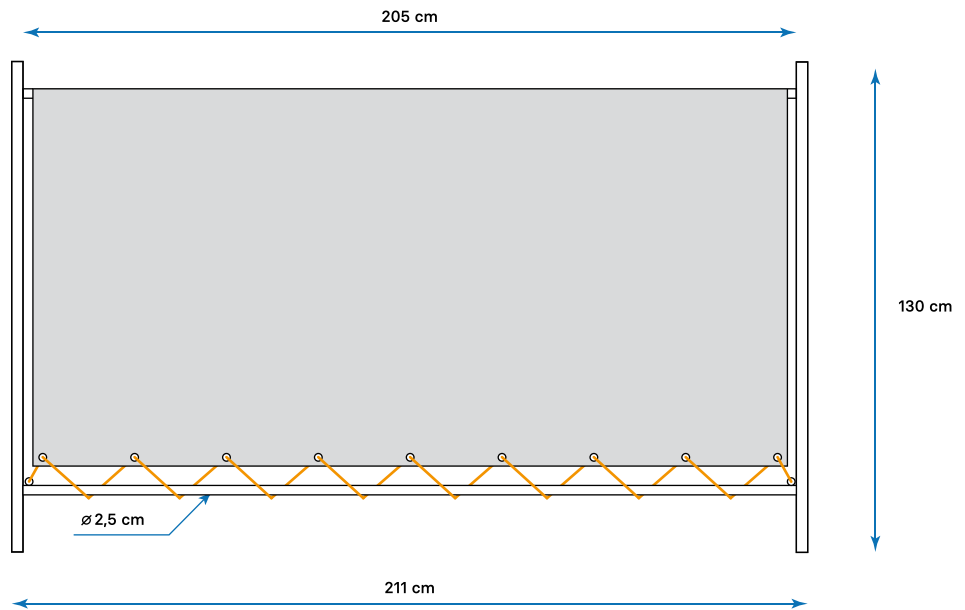
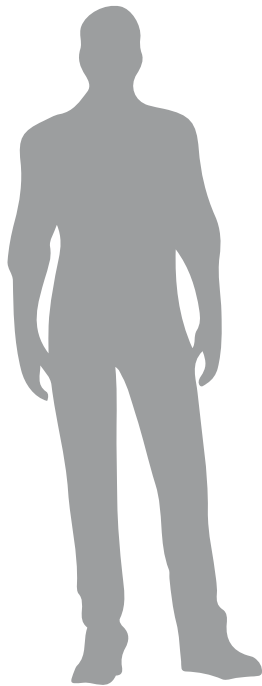

# Model 6

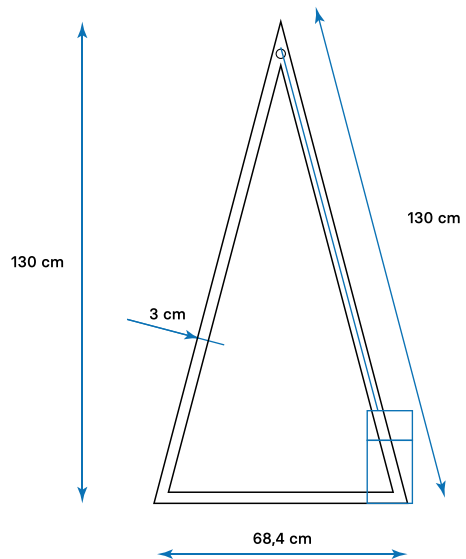
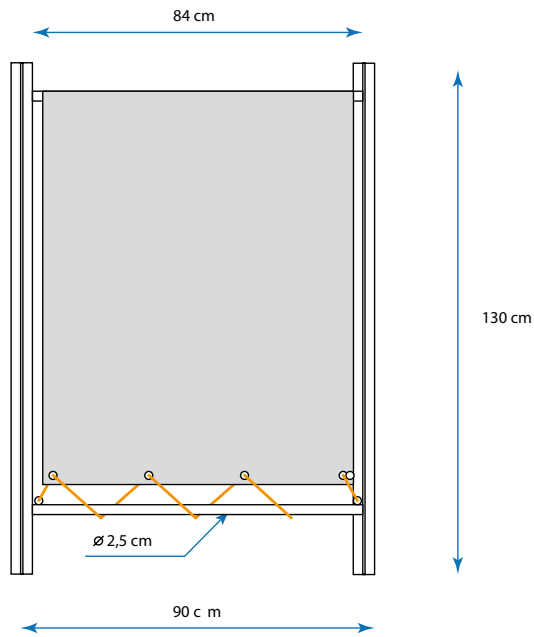
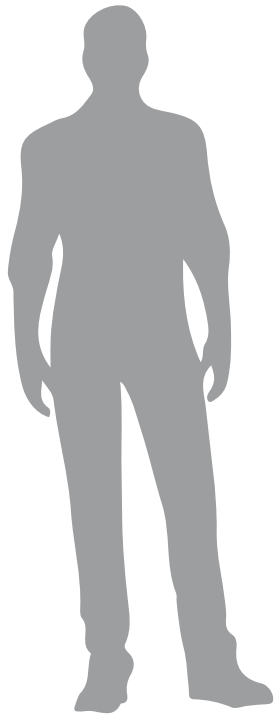

# 5. Temàtiques de l'exposició

Àmbits presents a l'exposició:

## - Introducció exposició i crèdits

Elements de transport i estructures E3 (model 2)



**LLUMS  
I OMBRES  
DE MUNTANYA**

**LUIS  
MIGUEL  
SORIANO**

Mitjançant aquesta exposició, pretenc compartir la gran passió que sento cap a una de les representacions artístiques més belles de la natura: la muntanya, tot interpretant el paisatge des d'un punt de vista pictòric.

Més enllà dels aspectes tècnics, intento transmetre els sentiments que em produeix l'entorn, tot observant amb deteniment cadascun dels detalls de la llum, com si es tractessin de belles pinzellades que donen forma a una obra mestra solemne.



Aquesta exposició reuneix una recopilació d'imatges organitzades en diferents conceptes que influeixen directament en la meua feina i la manera d'observar i entendre el paisatge.

Les fotografies s'han fet a diversos llocs del món: Espanya, l'Argentina, Xile, l'Antàrtida, l'Iran, el Pakistan, l'Afganistan, el Nepal i el Tibet, sempre amb la muntanya i el seu entorn com a protagonista. La majoria de les imatges es van fer al llarg de la meua feina habitual com a fotògraf i videògraf d'alçada, a les serralades més elevades del planeta, de 0 a més de 8.000 metres d'alçada.

Producció:  
Àrea de Promoció Social i Cultural  
de la Diputació de Tarragona

Fotografia:  
Luis Miguel Soriano

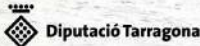
Concepte, direcció artística i disseny:  
Pàkaru estudi creatiu  
[www.dipta.cat](http://www.dipta.cat)



## - El retrat personal

Elements de transport i estructures E6 (model 3)

# EL RETRAT PERSONAL

Cada muntanya té una personalitat pròpia i ben definida.  
Sovint m'agrada observar l'entorn amb la intenció d'interpretar el caràcter personal de cada cim, com si fos un retrat.

Els plecs del terreny es mostren com arrugues al rostre, que ens delaten episodis de la seva vida. El perfil del cim, dibuixat sobre l'horitzó, en defineix la constitució i el temperament.

Busco moments de llum que m'ofereixin grans contrastos i retallo les siluetes sobre fons dominats pel blanc o negre absolut, com si estigués treballant a l'interior d'un immens estudi fotogràfic.

Aquesta tècnica, coneguda com clau alta o baixa, em permet apropar la fotografia del paisatge al retrat personal.

CARÀCTER BLANC I NEGRE.  
DHAULAGIRI, HIMALAIA (EL NEPAL).

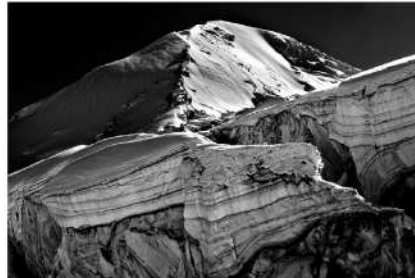

ROSTRE DE GEL I ROCA  
DHAULAGIRI, HIMALAIA (EL NEPAL)

## - La tempesta

Elements de transport i estructures E6 (model 3)

# LA TEMPESTA

En algunes ocasions, els elements de la natura ens mostren la seva cara més hostil: vent, neu, tempesta...

Mai no és agradable patir les conseqüències d'aquests fenòmens meteorològics a la intempèrie, especialment treballant amb la càmera.

Sovint ens resistim a sotmetre el nostre equip al mal temps, a aturar-nos en ple torb, exposar les nostres mans que operin amb la càmera, sentir el fred i la humitat a la nostra pell i sobre l'objectiu... Però les adversitats climatològiques són presents a la nostra activitat, formen part de la realitat de les muntanyes i s'han d'explicar a través de la imatge.

WHITE OUT  
DHAULAGIRI, HIMALAIA (EL NEPAL)



RETIRADA SOTA LA TEMPESTA  
DHAULAGIRI, HIMALAIA (EL NEPAL)



PANTANETS DE NEU  
MANSSE D'OLIBREZ (JAPAN)



# - El clarobscur

## Elements de transport i estructures E7 (model 3)

# EL CLAROBSCUR

### PINZELADES MESTRES

No m'agrada entendre el paisatge com una gran obra mestra de la natura.

Inspirat en gran part per l'art pictòric, busco els moments en què la llum traça pinzellades magistral sobre les muntanyes i crea una atmosfera de caràcter fort, dominada pels grans contrastes del clarobscur.



SOL D'OMBRA  
MONTAGNES DE LA TIERRA  
PATAGONIA (L'ARGENTINA)

Una pinzellada magistral carregada de llum es dibuixa, molt suaument, sobre les parets escarpades que em rodegen. El moment és tan bonic com efímer. Un clarobscur genial, propi d'una obra d'art, traçada en l'estil tenebrista més depurat. El joc de llum i ombres, que combina matosos summament càlids amb tons freds, crea un ambient colpidor, dominat per un fort impacte pictòric.

LES CATINES DE LA TIERRA  
GLACERA DEL SALTORO (EL PAKISTAN)



PINZELADES DE LLUM  
GLACERA DEL SALTORO (EL PAKISTAN)



REFLECS DEL PASSAT  
MONT PANDUA (NEPAL)



LLUM DE GRANT  
CERRO TORRE MARAGONIA (L'ARGENTINA)

### CLARABOIES

El dramatism del clarobscur arriba al seu punt àlgid en els contrastes alts produïts per fonts de llum puntuals, que es filtren a través d'una petita finestra o claraboia.

Un forat entre els núvols espessos de la tempesta o un estret portell cisellat sobre la cresta d'una muntanya poden fer la funció d'una claraboia natural, que deixa passar els raigs del sol i els projecta sobre una part concreta del paisatge, mentre deixa la resta de la imatge submergida entre tenebres. Es tracta d'una estètica tenebrista que aporta molta força, personalitat i caràcter al paisatge.

LLUM DESPRÉS DE LA TEMPESTA  
VAL DEL PASCEL (PARAGUAI I NEPAL)



# - L' instant màgic durant l' hora daurada

## Elements de transport i estructures E8 (model 3)

### L' INSTANT MÀGIC DURANT L' HORA DAURADA

L' hora daurada, localitzada al voltant de la sortida i la posta de sol, sens dubte ofereix els matisos més atractius de la jornada.

Durant aquest període de temps podem gaudir d' una llarga seqüència, dominada per fortes transformacions de llum i color.

Observar amb calma i zel és la clau per descobrir l' instant de bellesa i emoció més gran, dins de tot el procés. La paciència torna a ser, en aquestes ocasions, una de les grans virtuts del fotògraf.

Sovint podem trobar aquests breus moments d' encant singular en la transició entre el final del crepuscle i les primeres tonalitats nocturnes.



CERROS DEL CREPUSCLE  
NO. KARHUQUAN (EL PASADU)  
CHILE



EL SENTINELLA EN FLAMES  
ACONCAGUA (ARGENTINA)



PRIMERES LLUMS  
DAMONADO, MASSIS DEL BIRZE (URUGUAI)



INDICES DEL LLUM ETERNI  
L' ANTARTIDA



CERCLE DELS ALTARS  
PENYA TORRE, PATAGONIA (ARGENTINA)



POSTA DE SOL SOBRE L' ANTIPODA  
D' UN MONTANYA (EL PASADU)  
CHILE

## - Paisatges d'alçada

### Elements de transport i estructures E9 (model 4)

# PAISATGES D'ALÇADA



Des que sortim del camp base, cap al cim d'una gran muntanya, percebem que la perspectiva del terreny pel qual avancem es va transformant a mesura que guanyem alçada.

A partir d'una determinada cota, creuam una frontera, on l'entorn que ens envolta va adquirint un caràcter cada cop més impressionant.

Els cims que ens envolten queden sota nostres peus i es fonen en un bell conglomerat de crestes i glaciers. Els contorns de la muntanya per on progressem es mostren espectacularment vertiginosos i l'ambient ens colpeja.

La llum de l'atmosfera, cada cop més elevada, està dominada per matissos de color màgic i profunds.

Tot ens indica que ens endinsem al territori de la gran alçada, un paisatge de gran bellesa on la supervivència és una utopia.



## - El cim

### Elements de transport i estructures E10 (model 4)



# EL CIM

Fer el cim suposa l'objectiu principal de qualsevol ascensió.

El cim és un lloc somniat, on conflueixen totes les línies que dibuixen una muntanya. No es pot pujar més enllà d'aquest punt i des d'aquí només es pot descendir.

El cim pot oferir un espai mínim, on amb prou feines puguem estar drets, o ser capaç d'abrigar amb generositat un gran grup.

Se somnia en arribar-hi durant tota l'ascensió i cal armar-se de filosofia i de resignació quan no s'hi pot arribar.



# - Paisatges de llum

## Elements de transport i estructures E11 (model 5)

### PAISATGES DE LLUM

La llum ho és tot en fotografia. És la font principal d'inspiració. Sense ella no hi ha cap imatge que valgui la pena explicar.

Cada moment és únic, diferent i irrepetible. Els millors instants de llum transformen un paisatge senzillament bonic en un espectacle excepcional.

A CONTRALLUM  
GASHERBRUM IV, KARAKORUM (EL PAKISTAN)



JOC DE LLUMS D'AVALLAIGUET DEL NEPAL

FERRE DE LLUM I FERRE DE LLUM  
VAL DEL TROCEN (MONTANES DEL NEPAL)



Observar amb paciència i sensibilitat, intuint o fins i tot anticipant-nos als esdeveniments, són algunes de les claus principals per interpretar el paisatge.

L'entorn és totalment efervescent, efímer, en pocs segons es transforma i desapareix. Cap instant és igual al que precedeix.

Soc pacient i intento ser fidel a l'emoció que em produeix la contemplació del paisatge, intentant transmetre els meus sentiments a través de la càmera.

REFLEXOS  
L'ANGARTIDA



ALTS CONTRASTOS  
DESERT DEL MARANJAB, KAPKAN (UZBEKISTAN)

## - Vivint als núvols

Elements de transport i estructures E12 (model 5)

# VIVINT ALS NÚVOLS

Els núvols són un dels elements de la natura que aporten més caràcter i personalitat al paisatge.



LA FORTALESA  
MOMPOCHACHE (HIMALAIA, EL NEPAL)

DATA A CARA  
DOL DEL KIMBULI (HIMALAIA, EL NEPAL)



Els cels clars, sotmesos a un sol radiant, ofereixen moments agradables per observar i gaudir de l'entorn. Quan treballem en aquestes condicions, sovint podem obtenir imatges estètiques, però difícilment farem fotografies interessants.

La presència dels núvols, retrocedint sobre l'horitzó, cobrint i desvetllant capriciosament el paisatge, transforma una imatge simplement bonica en un espectacle colpidor.  
Els núvols formen part de la meua vida i la meua vida transcorre entre els núvols.



XEMENYES DE ROCA  
PENYA SANTA, PICS D'ELURONIA



VESTIBUL  
AZ HARAZKIBAN (EL TIBET)

EL REGNE DEL GEL  
CAMP DE GEL SUD, PRATONCANA (SUECIA)



## - Magnificant el paisatge

Elements de transport i estructures E5 (model 2)

Elements de transport i estructures E5 (model 6)

### MAGNIFICANT EL PAISATGE

Sempre resulta difícil transmetre la immensitat de la natura a través d'una simple imatge.

Fer servir la figura humana com a patró de mida, reduint-ne la dimensió considerablement davant la solemnitat de l'escena, contribueix positivament a emfatitzar la immensitat de l'entorn i magnifica el paisatge.

En aquest cas, la feina de composició té una importància determinant per evitar que els personatges no passin desapercebuts.

Gestionar adequadament els punts d'interès màxim, les línies de força que dibuixen l'escena i els contrastos de les siluetes resulta clau.







SUBMERGITS EN EL DEL  
CERRO SAN LORENZO, PIRINEUS



TRANCOS DE NEU  
MASSIS D'ELBARRIZ I URBANI



A LA CRESTA DE L'OMANCA  
CINGDRE DE BARRISSE, PIRINEUS



PEREGRINS DEL DEL  
DHULLAGUR (HIMALAIA DEL NEPAL)



COP W. CIA  
DHULLAGUR, HIMALAIA DEL NEPAL

## - Llum nocturna

Elements de transport i estructures E4 (model 2)

Elements de transport i estructures E4 (model 6)

# LLUM NOCTURNA

La nit és un moment ple de fasciació i màgia.  
Assistir al bell espectacle que ofereix la muntanya il·luminada sota la llum de les estrelles o la lluna, treballant a les palpentes amb la nostra càmera, enmig de la foscor i el silenci nocturn, ens aporta emocions molt intenses.

Resulta difícil anar a dormir quan la natura ens regala un firmament dominat per la immensitat dels cossos celestes, malgrat el fred i la nostra disposició al descansar. En aquestes ocasions, cal saber vencer la premissa, un dels pitjors pecats capitals de la fotografia.

La nit sempre ens ofereix grans sorpreses i ens regala imatges carregades d'un fort impacte visual.





LLUM DE FAR  
CONCÒRDIA, GLACERA DEL BALTORO  
KARAKORAM (EL PAKISTAN)



OSCA D'ESTRELLES  
DHULAGIRI HIMALAJA (EL NEPAL)



SORTIDA DEL SOL NOCTURNA  
K2, KARAKORAM (EL PAKISTAN)



EL SENDER DE LES ESTRELLES  
CAMP BASE DEL K2, KARAKORAM (EL PAKISTAN)

## - Imatges panoràmiques

Elements de transport i estructures E1 (model 1)

Elements de transport i estructures E2 (model 1)



## 6. Sistema expositiu i muntatge

Les fotografies es presenten mitjançant **estructures modulares amb una lona gràfica tensada.**

Cada model es compon de 2 elements triangulars verticals subjectats entre sí per 3 eixos horitzontals que es lliguen amb tornilleria allen.



Per col·locar les estructures verticals correctament, ens hem de fixar que els forats de subjecció de la goma (forma de pany) quedi a la part interior d'aquestes.

A continuació, es disposen les dues estructures i es col·loca el travesser superior. Seguidament, es col·loca la lona corresponent i un cop centrada pels dos costats, els eixos inferiors atravessen la goma elàstica i es cargolen a l'estructura.

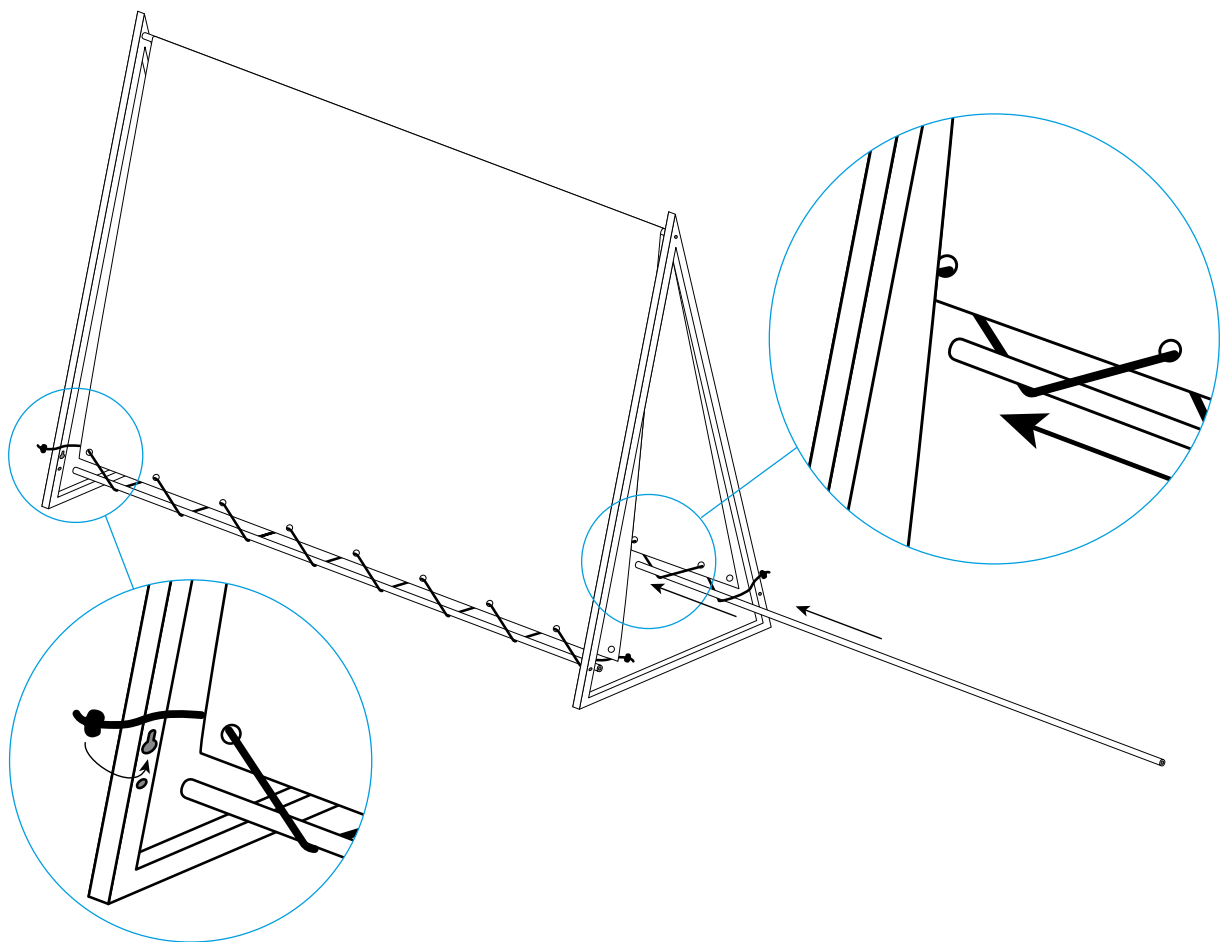

Per últim, els extrems de la goma tensora s'introdueixen al forat amb forma de pany i es fan correr cap a la part estreta d'aquest.



Cada temàtica es presenta **empaquetada de manera individual** i inclou tots els elements necessaris per al seu muntatge: les barres estructurals, la lona gràfica, les gomes de fixació i els cargols corresponents.

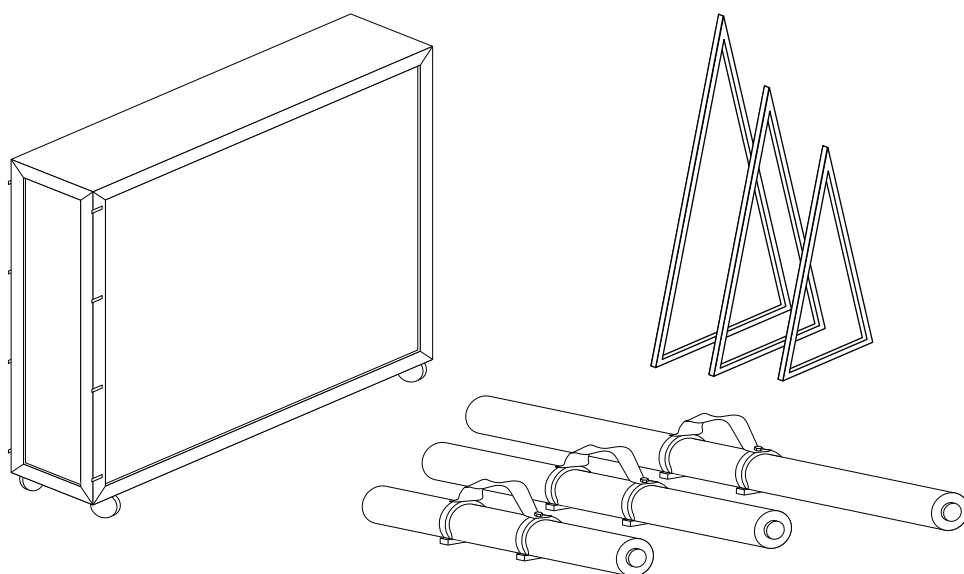

Per al muntatge de l'exposició es recomana la participació d'un **mínim de 3 persones**. El temps estimat de construcció és d'unes **4 hores**, mentre que el desmuntatge pot realitzar-se en aproximadament **4 hores**.

## **7. Fitxa tècnica**

### **Autor**

Luis Miguel Soriano

### **Tipologia**

Exposició fotogràfica itinerant

**Nombre d'estructures expositives** 13

**Nombre de models d'estructura** 6

### **Sistema expositiu**

Estructures modulars amb lona gràfica tensada

### **Equip recomanat de muntatge**

Mínim 3 persones

### **Temps aproximat de muntatge**

4 hores

### **Temps aproximat de desmuntatge**

4 hores

### **Espai expositiu recomanat**

Adaptable segons l'espai disponible





